

**Регулятор давления поршневой  
WESER REG РД**

**Паспорт**



**Санкт-Петербург  
2023**

## Содержание

1. Назначение и область применения .....	2
2. Технические характеристики .....	2
3. Материалы .....	3
4. Установка и функционирование .....	3
5. Указания по монтажу .....	4
6. Указания по эксплуатации и техническому обслуживанию.....	4
7. Возможные неисправности и способы их устранения .....	5
8. Условия хранения и транспортировки .....	5
9. Указания по утилизации .....	5
10. Гарантийные обязательства.....	6
11. Гарантийный талон .....	7

## 1. Назначение и область применения

Регулятор давления (редуктор) предназначен для регулируемого снижения давления транспортируемой среды в сетях холодного и горячего водоснабжения, пневмопроводах сжатого воздуха также на технологических трубопроводах, транспортирующих жидкости и газ, не агрессивные к материалам редуктора. Редуктор поддерживает на выходе давление, не превышающее настроечное, вне зависимости от скачков давления в сети. В статическом режиме давление после редуктора также не превышает настроечное. Регулирование происходит по схеме «после себя». Редуктор может быть снабжен манометром (опция).

## 2. Технические характеристики

№	Характеристика	Ед. изм.	Значение
1	Номинальное давление, PN	бар	16
2	Максимальная температура рабочей среды	°С	80
3	Пределы регулирования	бар	1...6
4	Заводская настройка выходного давления	бар	3
5	Коэффициент пропускной способности	м <sup>3</sup> /ч	1/2" – 1,1 3/4" – 1,2 1" – 2,6 1 1/4" – 3,0
6	Допустимые отклонения от настроечного давления при резких изменениях входного давления	%	±5
7	Уровень шума на расстоянии 2 м при скорости потока в трубе 2 м/с	дБ	до 40
8	Средний полный срок службы	лет	15
9	Присоединение манометра		G1/4"

Артикулы		
№	DN	Артикул
1	1/2"	REG РД-15
2	3/4"	REG РД-20
3	1"	REG РД-25
4	1 1/4"	REG РД-32

Размеры			
DN	A	B	C
1/2"	49	86,5	10
3/4"	52,5	86,5	11
1"	85	142,5	16
1 1/4"	105	161,6	17

### 3. Материалы

Поз.	Наименование	Материал
1	Корпус	Никелированная латунь НРb57-3
2	Пробка (под манометр)	латунь НРb57-3
3	Прокладка	EPDM
4	Крышка клапана	Никелированная латунь НРb57-3
5	Прокладка	EPDM
6	Стопорная крышка поршня	Латунь НРb57-3
7	Прокладка золотника	EPDM
8	Поршень	Латунь НРb57-3
9	Прокладка малого поршня	EPDM
10	Прокладка большого поршня	EPDM
11	Пружина	Углер. сталь с цинковым покр.
12	Крышка редуктора	Никелированная латунь НРb57-3
13	Регулировочный винт	Латунь НРb57-3
14	Крышка	1/2"-3/4" РА6 (пластик) 1"-1 1/4" Латунь НРb57-3

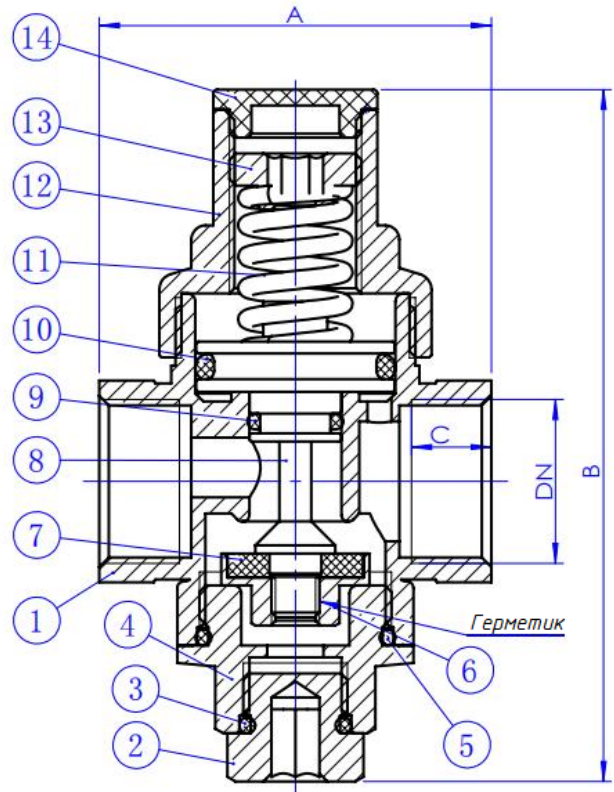

### 4. Установка и функционирование

#### Настройка редуктора

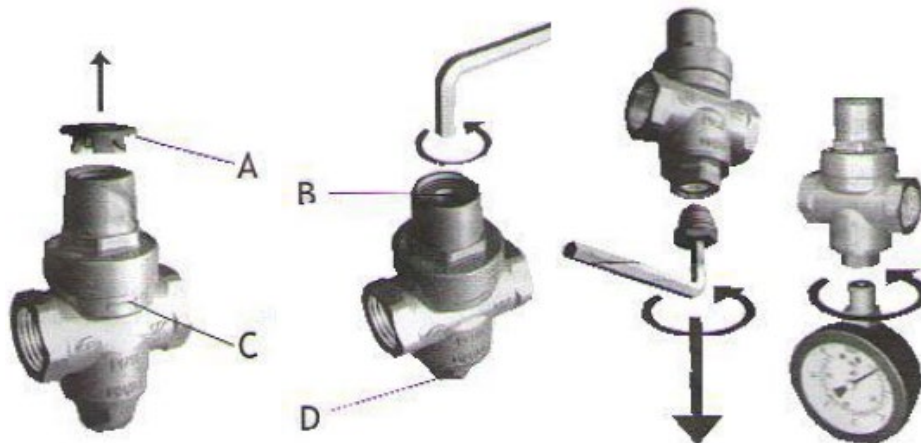

Все редукторы имеют заводскую настройку на выходное давление 3,0 бар.

Настройка редуктора может производиться без его демонтажа.

Перед настройкой редуктора, установленного в системе, рекомендуется открыть максимально возможное количество водоразборной арматуры для удаления воздуха из трубопровода.

Для настройки редуктора следует снять защитную заглушку А.

Настройка производится вращением настроечного винта В шестигранным ключом.

Вращение по направлению стрелки увеличивает значение настроечного давления.

Обратное вращение уменьшает давление.

Настройка редуктора производится при расходе, близком к нулевому, но не нулевом. Это значит, что все водоразборные краны системы должны быть закрыты, а на одном из приборов оставлен минимально возможный струйный расход (расход, при котором выходящая из излива струя не разделяется на отдельные капли).

Для установки на редуктор манометра следует вывинтить с помощью шестигранного торцового ключа пробку D и вместо нее присоединить манометр.

## **5. Указания по монтажу**

Редуктор может монтироваться в любом монтажном положении, однако направление потока должно совпадать с направлением стрелки на корпусе редуктора. Нарботка на отказ редуктора увеличится, если он будет установлен вертикально манометром-индикатором вниз, т.к. в этом случае срок службы уплотнительных поршневых колец увеличивается.

При использовании подмоточного материала (ФУМ, сантехническая нить) следует следить за тем, чтобы излишки материала не попадали во входную камеру редуктора. Это может привести к их попаданию на седло золотника и утрате редуктором работоспособности.

Перед редуктором требуется установить фильтр механической очистки с фильтрующей способностью не более 300 мкм.

Редуктор следует устанавливать так, чтобы была возможность для считывания показаний манометра.

Расположение редуктора должно позволять легко производить его настройку и техническое обслуживание.

На квартирных вводах редуктор рекомендуется устанавливать сразу после входного фильтра механической очистки, перед водосчетчиком.

Монтаж редуктора следует производить в соответствии с требованиями СП 73.13330.2012 «Внутренние санитарно-технические системы».

## **6. Указания по эксплуатации и техническому обслуживанию**

Редукторы давления должны эксплуатироваться при температуре и давлении, изложенных в настоящем паспорте.

Техническое обслуживание редуктора заключается в периодической замене уплотнительных колец малого и большого поршня (поз.9, 10). О необходимости замены уплотнителей свидетельствует плавное повышение давления сверх настроечного при полностью закрытых водоразборных приборах, а также появление капель жидкости на вентиляционном отверстии пробки пружинной камеры.

В этом случае следует немедленно перекрыть входной кран или вентиль, слить с системы (или участка системы) воду и заменить уплотнительные кольца редуктора и прокладку золотника. После этой операции следует произвести повторную настройку редуктора в соответствии с разделом 4 настоящего паспорта.

## 7. Возможные неисправности и способы их устранения

Неисправность	Причина	Способ устранения
В статическом режиме давление медленно повышается выше настроечного	Износ уплотнительного кольца малого поршня	Заменить кольцо 9
	Износ уплотнительного кольца большого поршня	Заменить кольцо 10
	Износ прокладки золотника	Заменить прокладку золотника 7
Течь из отверстия пробки корпуса пружинной камеры	Износ уплотнительного кольца большого поршня	Заменить кольцо 10

## 8. Условия хранения и транспортировки

Транспортировка и хранение редукторов давления WESER REG РД осуществляется в соответствии с ГОСТ Р 53672-2009.

Допускается транспортировка любыми видами транспорта в соответствии с правилами перевозки грузов, действующих на данном виде транспорта.

Погрузку и разгрузку следует производить с должной осторожностью, избегать ударов и иных механических воздействий, которые могут привести к повреждению изделия. Хранить изделия следует на поддонах в сухих закрытых помещениях и не допускать их контакта с влагой.

Производитель гарантирует соответствие изделий требованиям безопасности при условии соблюдения потребителем правил использования, хранения, монтажа и эксплуатации.

## 9. Указания по утилизации

Утилизация изделия (переплавка, захоронение, перепродажа) производится в порядке, установленном Законами РФ от 04 мая 1999 г. № 96-ФЗ «Об охране атмосферного воздуха» (с изменениями и дополнениями), от 24 июня 1998 г. № 89-ФЗ (с изменениями и дополнениями) «Об отходах производства и потребления», от 10 января 2002 № 7-ФЗ «Об охране окружающей среды» (с изменениями и дополнениями), а также другими российскими и региональными нормами, актами, правилами, распоряжениями и пр., принятыми во исполнение указанных законов.

## 10. Гарантийные обязательства

Изготовитель гарантирует соответствие изделий требованиям безопасности, при условии соблюдения потребителем правил использования, транспортировки, хранения, монтажа и эксплуатации. Гарантия распространяется на все дефекты, возникшие по вине завода-изготовителя.

Гарантия не распространяется на дефекты, возникшие в случаях:

- нарушения паспортных режимов хранения, монтажа, испытания, эксплуатации и обслуживания изделия;
- ненадлежащей транспортировки и погрузо-разгрузочных работ;
- наличия следов воздействия веществ, агрессивных к материалам изделия;
- наличия повреждений, вызванных пожаром, стихией, форс-мажорными обстоятельствами;
- повреждений, вызванных неправильными действиями потребителя;
- наличия следов постороннего вмешательства в конструкцию изделия.

Изготовитель оставляет за собой право вносить в конструкцию изделия изменения, не влияющие на заявленные технические характеристики.

Отдел продаж Weser

Санкт-Петербург, ул. Веденеева, д.4

+7(812)313-22-87

[info@weser.ru](mailto:info@weser.ru)

[www.weser.ru](http://www.weser.ru)

## 11.Гарантийный талон

### Гарантийный талон № \_\_\_\_\_

Наименование изделия: редуктор давления поршневой WESER REG РД

№	Модель, артикул	Тип	Кол-во

Дата продажи \_\_\_\_\_ Подпись продавца \_\_\_\_\_

Штамп или печать  
торгующей организации

Штамп о приемке

Гарантийный срок - 24 месяца с момента отгрузки, при соблюдении Покупателем требований по монтажу и эксплуатации изделия.

Гарантия предоставляется только при наличии настоящего паспорта.

При предъявлении претензий к качеству товара, покупатель предоставляет следующие документы:

1. Заявление в произвольной форме, в котором указываются:
  - название организации или ФИО покупателя;
  - фактический адрес покупателя и контактный телефон;
  - название и адрес организации, производившей монтаж;
  - адрес установки изделия;
  - краткое описание дефекта.
2. Документ, подтверждающий покупку изделия (накладная, квитанция);
3. Фотографии неисправного изделия;
4. Акт гидравлического испытания системы, в которой монтировалось изделие;
5. Копия гарантийного талона со всеми заполненными графами.

С условиями гарантии согласен:

Покупатель \_\_\_\_\_  
(подпись)