

КРАН ДВОЙНОЙ РЕГУЛИРОВКИ МУФТОВЫЙ

ПАСПОРТ И РУКОВОДСТВО ПО ЭКСПЛУАТАЦИИ

МОД.1060



EAC

 **Aquasfera**
СФЕРА КОНТРОЛЯ

1 ОБЩИЕ СВЕДЕНИЯ

Кран двойной регулировки муфтовый, латунный.

Изготовитель:

Zhejiang Romway Machinery Manufacturing Co.,Ltd no.16, Dragon road, Huangze industrial zone, Shengzhou city, Zhejiang.

Импортер: Общество с ограниченной ответственностью «САНТЕХКОМПЛЕКТ»

142700, Московская область, г. Видное, Белокаменное ш., 1

тел.: +7 (495) 825-25-05; +7 (499) 825-25-05

2 СЕРТИФИКАЦИЯ/ СООТВЕТСТВИЕ ТРЕБОВАНИЯМ

Декларация соответствия ТР ТС 010/2011 № ЕАЭС N RU Д-СН.РА08.В.94748/22 от 09.01.2023. Экспертное заключение о соответствии продукции Единым санитарно-эпидемиологическим и гигиеническим требованиям к товарам, подлежащим санитарно-эпидемиологическому надзору, №77.42.06.П.003566.10.20 от 21.10.2020г.

3 НАЗНАЧЕНИЕ И ОБЛАСТЬ ПРИМЕНЕНИЯ

Кран двойной регулировки применяется для ручного регулирования или неполного перекрытия потока теплоносителя в двухтрубных системах водяного отопления зданий и сооружений. Устанавливается перед прибором отопления на подающем трубопроводе системы. С помощью данного крана можно увеличивать или уменьшать поток жидкости в системе, тем самым повышая или понижая температуру радиаторов, что сказывается на энергоэффективности и энергозатратах.

4 ТЕХНИЧЕСКИЕ ХАРАКТЕРИСТИКИ

Таблица 1 – Основные параметры и технические характеристики крана

Характеристика	Ед. изм.	Значение
По типу присоединения к трубопроводу	-	С резьбовым присоединением к трубопроводу, муфта
По направлению потока рабочей среды (конструкции корпуса)	-	Проходной
По функциональному назначению	-	Запорный
По виду управления	-	С ручным управлением
Тип присоединительных резьб	-	Трубная цилиндрическая
Давление номинальное (PN) в зависимости от номинального диаметра	бар	до 10
Материал основной	-	Латунь CW617N
Температура рабочей среды	°C	до +150
Герметичность затвора	класс	В, ГОСТ Р 9544
Вид покрытия	-	без покрытия
Установочное положение	-	произвольное
Ремонтопригодность	-	да
Ресурс до	-	15000

5 КОНСТРУКЦИЯ И МАТЕРИАЛЫ ИЗДЕЛИЯ



Рисунок 2 – Конструкция крана

Таблица 3 – Конструкция крана и номенклатура

№	Детали	Кол-во, шт.	Материал	Марка	Покрытие	Нормативный документ
1	Корпус	1	Латунь	CW617N (ЛС 59-2)	-	EN 12165, ГОСТ 15527
2	Уплотнение	1	Этилен-пропиленовый каучук	EPDM	-	ISO 4097
3	Запорный элемент	1	Латунь	CW617N (ЛС 59-2)	-	EN 12165, ГОСТ 15527
4	Уплотнение	1	Этилен-пропиленовый каучук	EPDM	-	ISO 4097
5	Прижимная гайка	1	Латунь	CW617N (ЛС 59-2)	-	EN 12165, ГОСТ 15527
6	Винт	1	Конструкционная сталь	Ст3	цинк	EN 10025, ГОСТ 380
7	Рукоятка	1	Пластик	ABS		
8	Заглушка	1	Пластик	ABS		

6 ГАБАРИТНЫЕ РАЗМЕРЫ И ТЕХНИЧЕСКИЕ ХАРАКТЕРИСТИКИ

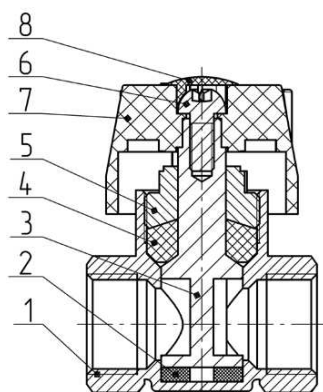

Таблица 4 – Габаритные размеры крана и технические характеристики

Арт.	D, мм	G	L, мм	H, мм	PN, бар	Масса, г
1060-01	15	1/2"	48	50,5	10	188
1060-02	20	3/4"	62,5	51,5	10	260

Рисунок 3 – Габаритные размеры крана.

7 КОМПЛЕКТ ПОСТАВКИ

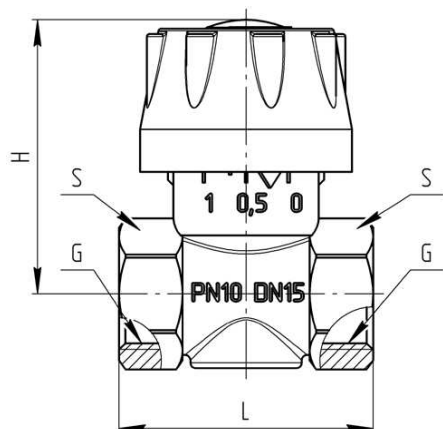
7.1.Кран поставляется в собранном виде в положении «открыто».

7.2.При отгрузке товара потребителю каждое тарное место укомплектовывается эксплуатационной документацией (по ГОСТ Р 2.601), содержащей паспорт, объединённый с руководством по эксплуатации и описанием работы изделия.

8 МЕРЫ БЕЗОПАСНОСТИ

8.1.ЗАПРЕЩАЕТСЯ:

- эксплуатировать краны при параметрах и условиях, не соответствующих паспортным значениям;
- производить монтажные, демонтажные, профилактические работы при наличии давления в системе.

8.2. Для исключения попадания загрязнений во внутренние полости крана следует осуществлять монтаж в полностью открытом положении.

8.3. Для исключения выгорания уплотнительных деталей крана необходимо проводить сварочные работы с обеспечением мер, исключающих нагрев крана.

8.4. Не допускается эксплуатация крана с ослабленной гайкой: может привести к негерметичности.

8.5. К монтажу, эксплуатации и обслуживанию кранов допускается специально обученный персонал, изучивший устройство кранов и правила техники безопасности.

8.6. В процессе эксплуатации, при указанных в паспорте параметрах, краны не оказывают вреда окружающей среде и здоровью человека.

9 РУКОВОДСТВО ПО МОНТАЖУ И ЭКСПЛУАТАЦИИ

9.1. Кран возможно устанавливать на участке трубопровода в любом монтажном положении.

9.2. Перед установкой крана, трубопровод должен быть очищен от грязи, окалины, песка и др.

9.2. Монтаж кранов необходимо производить на резьбовые элементы трубопроводов с трубной цилиндрической резьбой в соответствии с ГОСТ 6357.

9.4. Длина резьбы элементов трубопровода должна быть короче длины резьбы в муфтах крана на величину от 1 до 3 мм.

9.5. Упор концов труб в тело корпуса крана не допускается.

8.6. Запрещено применение инструмента, оказывающего сжимающее воздействие на корпус крана (газовые ключи).

9.7. Предельное значение крутящего момента при монтаже смотри Таблицу 5.

Таблица 5 – Предельное значение крутящего момента

G	1/2"	3/4"
Крутящий момент, Нм	30	40

9.8. В качестве уплотнения между краном и трубопроводом должны применяться материалы, выдерживающие технические параметры системы, такие как фторопластовые материалы (ФУМ), льняная пряжа, герметики.

9.9. В соответствии с п. 9.6 ГОСТ 12.2.063-2015, краны не должны испытывать нагрузок от трубопровода (изгиб, сжатие, растяжение, кручение, перекосы, неравномерность затяжки крепежа). При необходимости должны быть предусмотрены опоры или компенсаторы, устраняющие нагрузку на арматуру от трубопровода.

9.10.В соответствии с п. 5.1.8 СП 73.13330.2016, отклонения соосности собранных узлов не должны превышать плюс/минус 3 мм при длине до 1 м и плюс/минус 1 мм на каждый последующий метр.

9.11.После осуществления монтажа оборудования должны быть проведены испытания на герметичность соединений в соответствии с ГОСТ 25136.

9.12.В случае протечки крана в местах соединений с трубопроводом необходимо заменить уплотнительные материалы.

9.13.В случае возникновения течи из-под пробки необходимо подтянуть прижимную гайку №5 (см. рис.2).

9.14.Для нормального функционирования крана в течение продолжительного периода

времени необходимо профилактически открывать и закрывать кран не реже одного раза в полгода.

9.15.Краны следует устанавливать на трубопроводе в местах, доступных для обслуживания и осмотра.

9.16.Не рекомендуется установка крана на среды, содержащие абразивные компоненты.

9.17.Категорически запрещается допускать замерзание рабочей среды внутри крана.

9.18.При установке на открытом воздухе краны должны быть защищены от прямого воздействия атмосферных осадков.

10 УТИЛИЗАЦИЯ

10.1.Утилизация изделия (переплавка, захоронение, перепродажа) производится в порядке, установленном Законами РФ от 04 мая 1999 г. № 96-ФЗ «Об охране атмосферного воздуха» (в редакции от 11.06.2021г.), от 24 июня 1998 г. № 89-ФЗ (в редакции от 14.07.2022г.) «Об отходах производства и потребления», от 10 января 2002г. № 7-ФЗ «Об охране окружающей среды» (в редакции от 26.03.2022г.), а также другими российскими и региональными нормами, актами, правилами, распоряжениями и пр., принятыми во исполнение указанных законов.

11 ТРАНСПОРТИРОВКА И ХРАНЕНИЕ

11.1. При отгрузке потребителю шаровые краны не подвергаются консервации, так как материалы, применяемые при их изготовлении, атмосферостойкие или имеют защитные покрытия.

11.2.Транспортирование кранов проводят любым видом транспорта в соответствии с правилами перевозок грузов, действующих на данном виде транспорта.

11.3.Условия транспортирования - 5 по ГОСТ 15150. Краны допускается перевозить всеми видами наземного, водного и воздушного транспорта в закрытых, защищённых от внешних факторов транспортных ёмкостях (контейнер, крытый фургон, крытый кузов и прочее) с соблюдением требований манипуляционных знаков, размещённых на коробках при температурах окружающей среды от -50 до +50°C в заводской гофротаре при относительной влажности до 80%, без заводской тары при относительной влажности до 100%. При транспортировке краны и тара не должны испытывать: нагрев от прямых солнечных лучей, влияние мокрых осадков, ударов, изгибов, деформации. Методы транспортирования должны обеспечивать сохранность кранов и заводской тары в состоянии, выпущенном с завода-изготовителя.

11.4.Условия хранения - 3 по ГОСТ 15150, тип атмосферы II ГОСТ 15150, если иное не указано в КД и ЭД. Краны допускается хранить в закрытых, защищённых от внешних факторов помещениях, навесах, палатках и прочих, без отопления, кондиционирования, теплоизоляции при температурах окружающей среды от -50 до +50°C в заводской гофротаре при относительной влажности до 80%, без заводской тары при относительной влажности до 100%. При хранении краны и тара не должны испытывать: нагрев от прямых солнечных лучей, влияние мокрых осадков, ударов, изгибов, деформации. Методы хранения должны обеспечивать сохранность кранов и заводской тары в состоянии, выпущенном с завода-изготовителя.

11.5. В процессе хранения, транспортировки шаровые краны не оказывают вреда окружающей среде и здоровью человека.

12 ГАРАНТИЙНЫЕ ОБЯЗАТЕЛЬСТВА

12.1.Изготовитель гарантирует соответствие пробковых кранов требованиям безопасности при соблюдении потребителем условий транспортировки, хранения, монтажа, эксплуатации, обслуживания.

12.2.Гарантия распространяется на все дефекты, возникшие по вине завода-изготовителя.

12.3.Гарантия не распространяется на дефекты, возникшие в следующих случаях:

нарушение паспортных режимов хранения, монтажа, испытания, эксплуатации и обслуживания изделия;

нарушение условий транспортировки и погрузо-разгрузочных работ;

наличие следов воздействия веществ, агрессивных к материалам изделия;

повреждений, вызванных пожаром, стихией, форс-мажорными обстоятельствами;

повреждений, вызванных неправильными действиями потребителя;

наличие следов постороннего вмешательства в конструкцию изделия.

12.4.Изготовитель оставляет за собой право вносить в конструкцию изделия изменения, не влияющие на эксплуатационные характеристики, заявленные в настоящем паспорте.

13 УСЛОВИЯ ГАРАНТИЙНОГО ОБСЛУЖИВАНИЯ

13.1. Все претензии по качеству и работоспособности товара могут быть предъявлены в течение гарантийного срока.

13.2. Продукция, вышедшая из строя вследствие заводского брака, в рамках гарантийного срока ремонтируется или обменивается на новую бесплатно.

13.3. Решение о замене или ремонте изделия принимает экспертный центр.

13.4. Замененное изделие или его части, полученные в результате ремонта, переходят в собственность экспертного центра.

13.5. Затраты, связанные с демонтажем, монтажом и транспортировкой неисправного изделия в период гарантийного срока, Покупателю не возмещаются.

13.6. В случае необоснованности претензии затраты на диагностику и экспертизу изделия оплачиваются Покупателем.

13.7. Изделия принимаются в гарантийный ремонт (а также при возврате) полностью укомплектованными.

14 ОТМЕТКА О ПРИЕМКЕ

Кран арт. _____ изготовлен в соответствии с технической спецификацией. и признан годным к эксплуатации.

Дата изготовления указана на корпусе крана.

Отметка службы качества завода – изготовителя:

Дата приемки: « » 20 г.

ГАРАНТИЙНЫЙ ТАЛОН №

(наименование товара)

<u>№</u>	<u>н/н</u>	<u>Кол-во, шт.</u>	<u>Примечание</u>
<u>1</u>			
<u>2</u>			
<u>3</u>			
<u>4</u>			
<u>5</u>			

НАЗВАНИЕ И АДРЕС ТОРГУЮЩЕЙ ОРГАНИЗАЦИИ:

Дата продажи:

ФИО/Подпись продавца

Подпись покупателя:

Штамп или печать
торгующей организации

Гарантийный срок – 5 лет с даты продажи конечному потребителю.

Рекламации и претензии к качеству товара принимаются в форме письменного заявления.

WWW.AQUASFERA.RU

