

The logo for Hubert, featuring the word "HUBERT" in a bold, white, sans-serif font. The letter "H" is stylized with three horizontal orange and red stripes on its left side.

**HUBERT**

**Коммерческое предложение**



DL

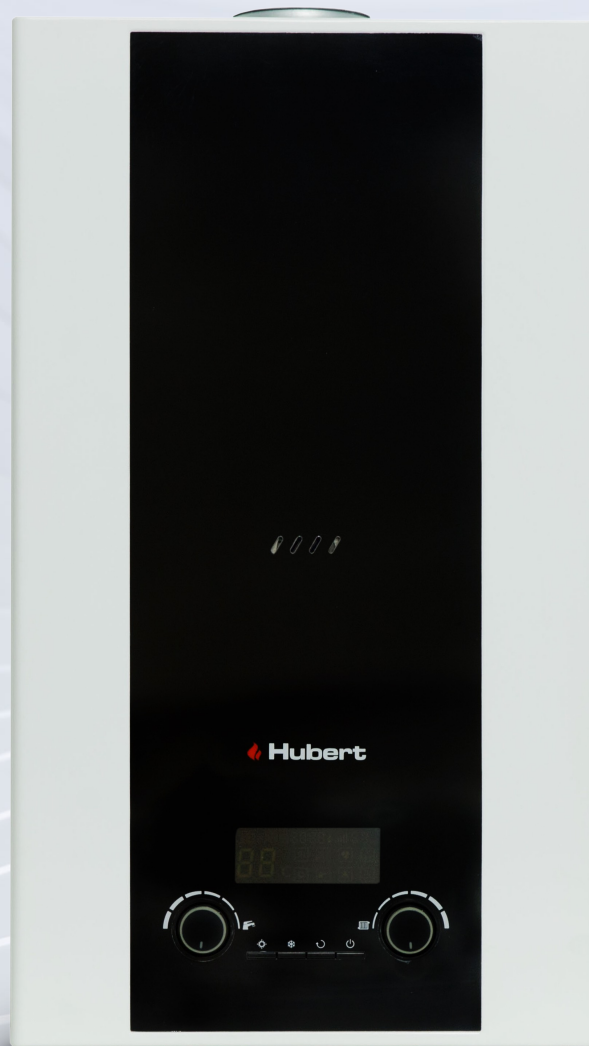

**Настенные газовые котлы HUBERT**

**от 10 до 35 кВт**

DL

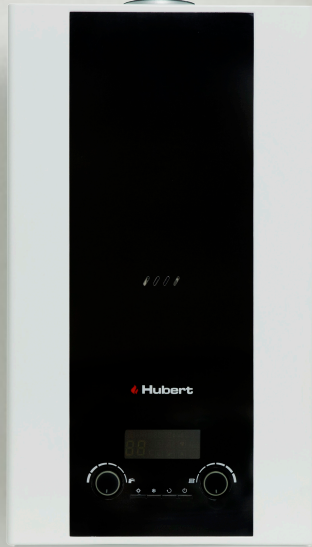

# **HUBERT - ЭТО НАДЕЖНОСТЬ**

---

## **Ключевые преимущества продукции HUBERT**

- Комплектующие европейского качества, разработанные и поставляемые из Китая

**Шотландской компанией HUBERT MARKETING L.P**

- Исключительная надежность гарантия **5 лет**
- максимально **адаптированы** к условиям эксплуатации **в СНГ**

## Другие возможные варианты дизайна



DY



DC

# **HUBERT - это уверенность**

---

**Исключительная надежность  
котлов HUBERT дает нам  
возможность установить**



# HUBERT комплектующие

## Первичный теплообменник



- выполнен из меди, что идеально подходит для работы в модуляционном режиме и обеспечивает минимальный срок службы - 10 лет
- теплопроводность меди выше, чем у стали, т.е передача тепловой энергии через стенки теплообменника HUBERT лучше

## Вторичный теплообменник



- выполнен из нержавеющей стали, паяный
- 12 пластин
- 9,8 л/мин при  $\Delta t=35^{\circ}\text{C}$ , 11,4 л/мин при  $\Delta t=30^{\circ}\text{C}$
- крепление несоосное, что исключает возможность неправильной установки

# HUBERT комплектующие

---



Полностью латунная гидрогруппа и соединения без использования пластика, что повышает надежность котла и увеличивает срок службы



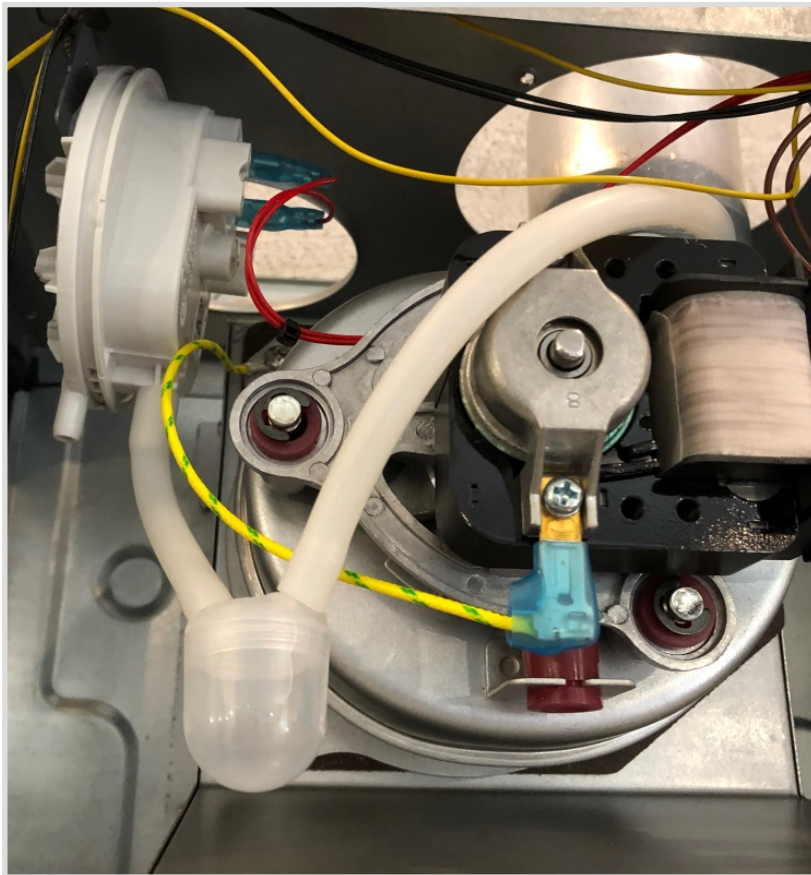

## Надёжный пресостат с мощной контактной группой

- увеличена толщина стенки трубок
- на 0,4 мм увеличено проходное сечение, чтобы избежать возможной блокировки трубки конденсатом
- специальный конденсатоотводчик

## Особенности горелки HUBERT

- изменена внутренняя геометрия, для обеспечения меньшего уровня шума
- специальные выступы на горелке гарантируют однородность газозвушной смеси при розжиге

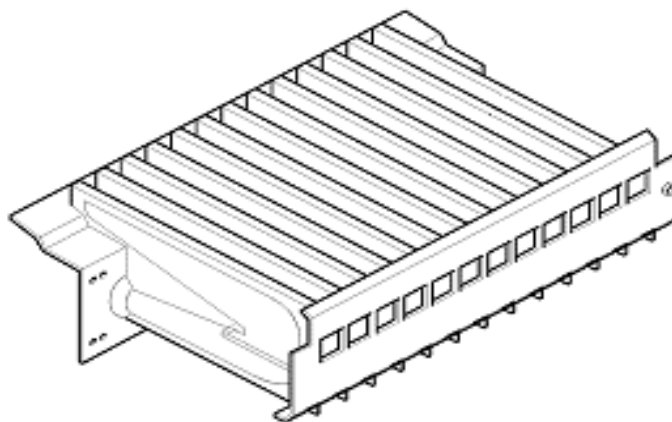
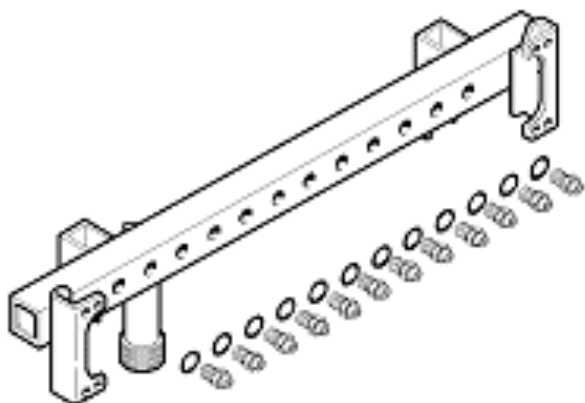

## Горелка HUBERT

- два электрода розжига, искровой промежуток 4 мм
- один электрод ионизации
- электроды находятся в передней части камеры сгорания
- изоляторы из керамики, электроды из кантала

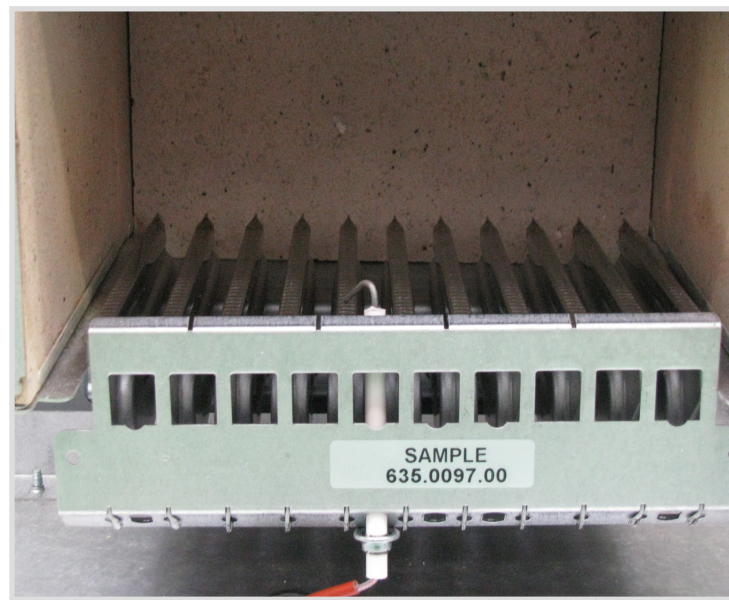
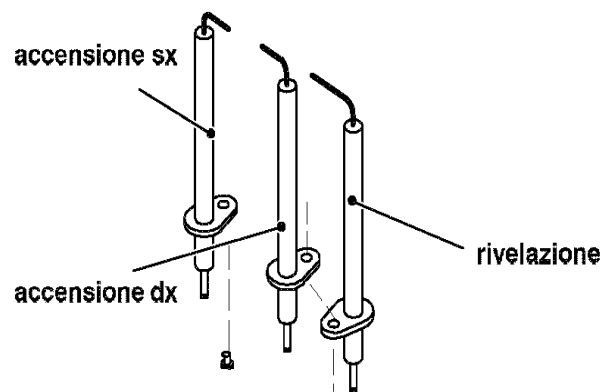

# HUBERT комплектующие

---

## Вентилятор HUBERT

Малозумный вентилятор (50гц),  
обеспечивающий комфортную  
работу котла.

Уровень шума не превышает 45 Дц

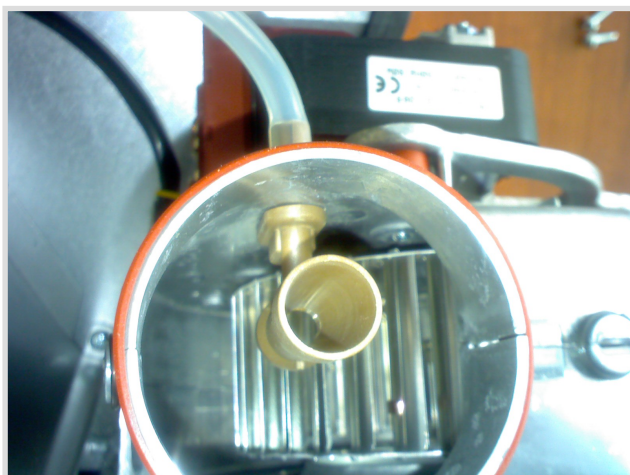
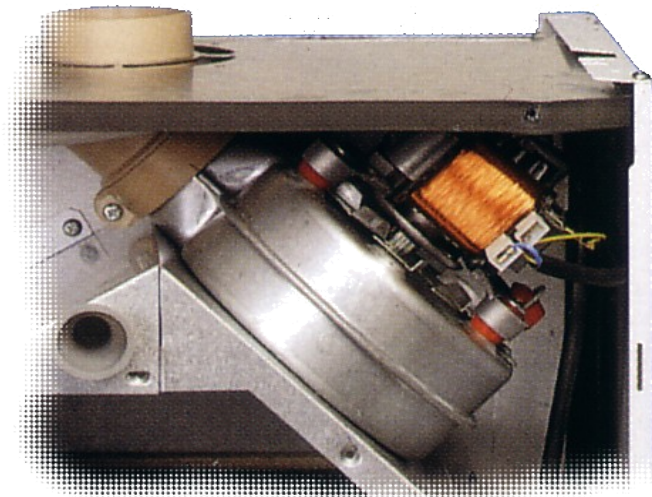

# HUBERT комплектующие

Циркуляционный насос с  
валом из керамики  
повышенной  
прочности



# HUBERT - ЭТО КОМФОРТНОСТЬ

---

**Котел HUBERT обладает простым интуитивным управлением и множеством опций:**

- предусмотрено подключение комнатного термостата и датчика температуры наружного воздуха
- возможность суточного программирования температуры отопления
- два режима отопления: радиаторы и теплый пол
- функция комфортного ГВС
- Режим ECON

## Котлы HUBERT максимально адаптированы к условиям эксплуатации в СНГ

- гарантированный пуск при минимальном давлении газа 400 Па. Номинальное 1300 Па
- ГВС при низком давлении воды в системе водоснабжения 0,2 ATM и расходе воды 2,5 литра в минуту
- встроенный стабилизатор позволяет работать котлу при напряжении от 170В до 260В
- самозапуск котла после перерыва в электроснабжении. Наличие внутренней памяти в котле позволяет сохранять настройки котла
- защита от перегрева при ГВС. Насос продолжает работать в течении 1 минуты после отключения ГВС
- открытый доступ к ниппелю расширительного бака

**Успехов Вашему бизнесу**

**Липунов Павел**

[hubertm@mail.ru](mailto:hubertm@mail.ru)

[hubertm.kz](http://hubertm.kz)

[hubertm.ru](http://hubertm.ru)

